

FSD-2

Safety Deck



[仕様]

型式	FSD-2
商品コード	D7702-0182Z
組立質量	20.8kg(巾木なし) 23.6kg(巾木あり)
機体寸法 (LxWxH)	645 × 580 × 995 mm



◇安全デッキ組立手順

◎YouTubeをご覧ください
<https://youtu.be/7YrZoet3R8E>

V5-PA Piston Pump

横形単筒複動ピストンポンプ

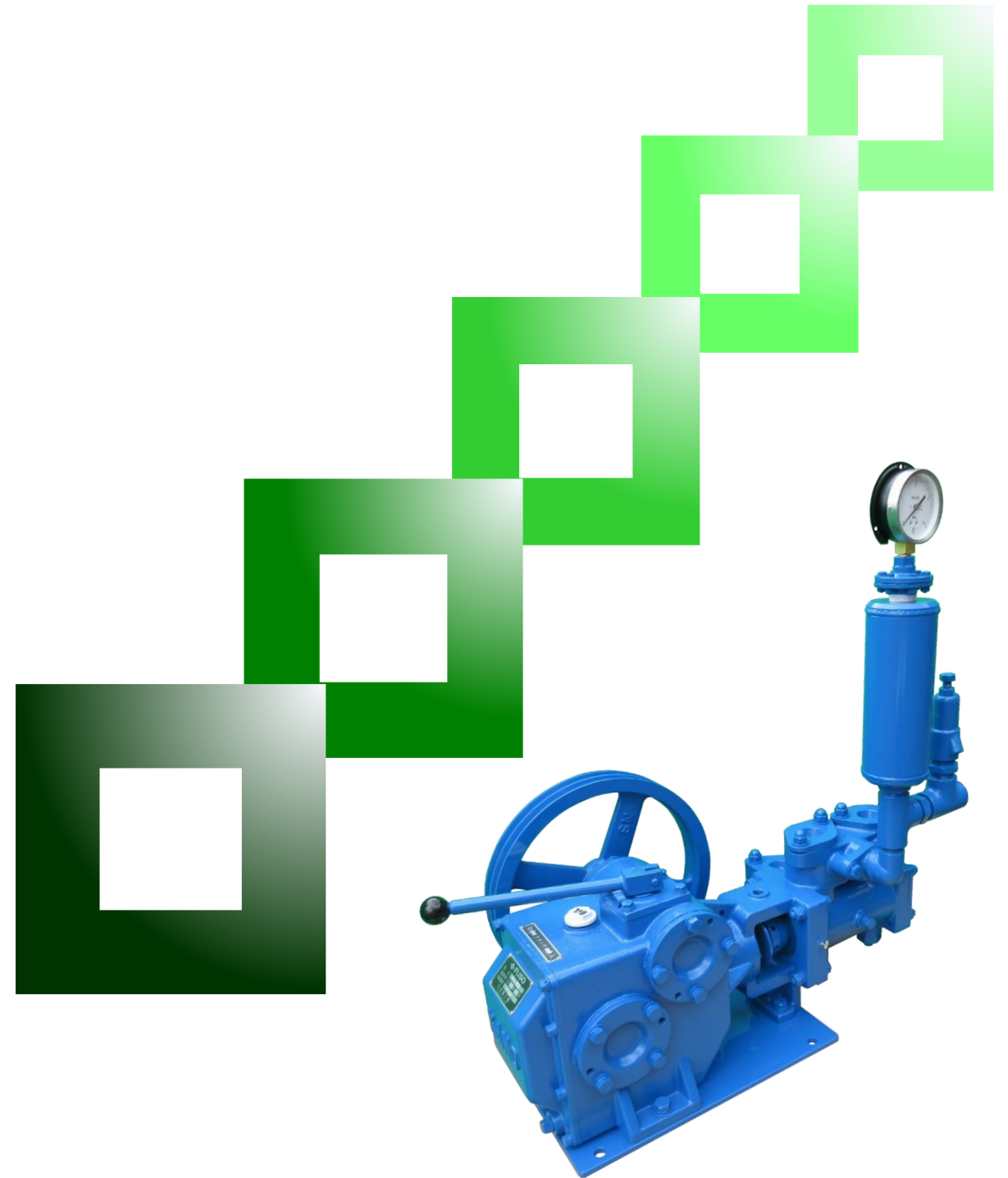

FUSO 株式会社 扶桑工業 機械事業部

静岡工場	〒426-0002 静岡県藤枝市横内800-30	(054)644-2100
東京支店	〒336-0038 埼玉県さいたま市南区関 1-13-5	(048)789-6317
東北支店	〒983-0034 宮城県仙台市宮城野区扇町1-7-1	(022)236-5101
北陸支店	〒933-0331 富山県高岡市中保1204	(0766)31-2620
大阪支店	〒574-0076 大阪府大東市曙町6-41	(072)874-6654

<http://www.kk-fuso.co.jp>

FUSO

V5-PA

Piston Pump

グリース注入式！！

ピストンロッド・パッキン摺動部へ
グリースを直接供給できます。

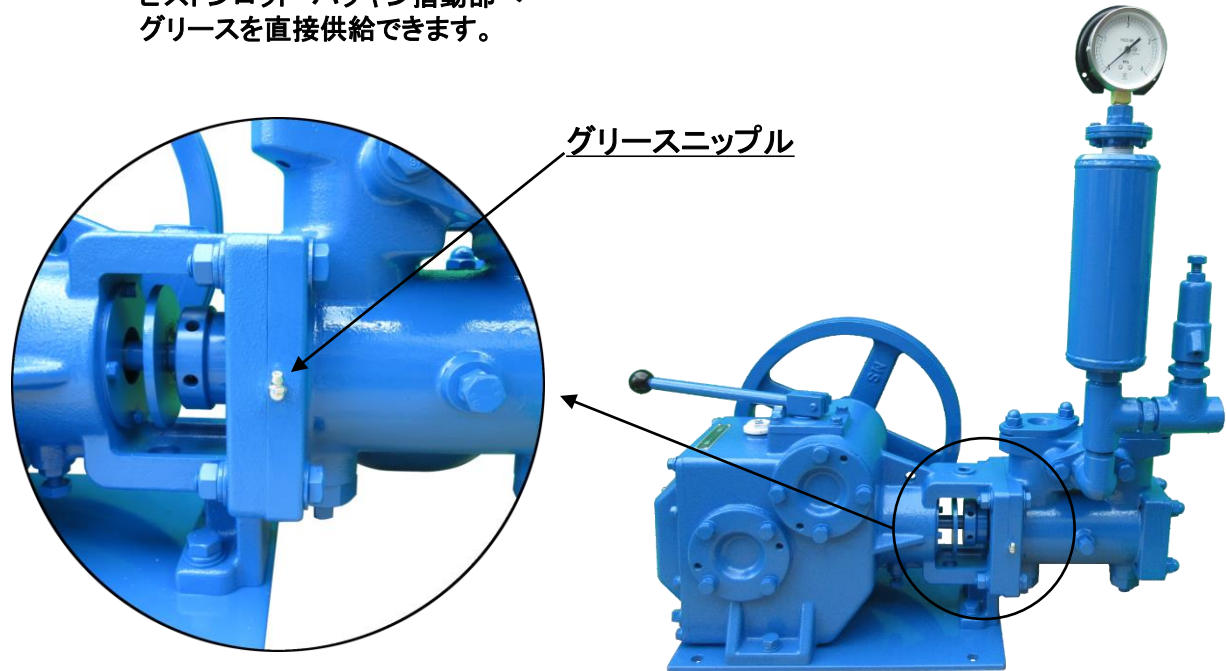

グリースニップル

[特長]

- 壊れやすいガラスオイラーをやめ、注油をグリース注入式に変更しました。
- より直接的にグリースを供給出来るようになり、ピストンロッド・Vパッキン摺動部の潤滑性をより高めました。
- バルブボックス、ギヤケース類にアルミ合金を使用し小型・軽量化することで1人でも運搬出来ます。(乾燥質量56kg)
- プーリは、左右どちらでも取り付けられます。
- 歯車はすべてモジュールを大きくすることで強度をもたせ、安全性を高めました。

[仕様]

モデル	V5-PA
形式	単筒複動ピストン形
シリンダ径	70 mm
シリンダストローク	55 mm
吐出量	50~62 L/min
吐出圧力(最大)	1.47MP a {15kgf/cm ² }
入力軸回転数	440min ⁻¹ {rpm}
吸入管径	38 mm (1-1/2")
吐出管径	25 mm (1")
原動機	2.2 kW
質量	56 kg
機体寸法(L×W×H)	740×375×775 mm

- 吐出量は効率80~100%における値となります。
- 仕様は改良のため予告なく変更することがあります。

【ポンプ構成図】

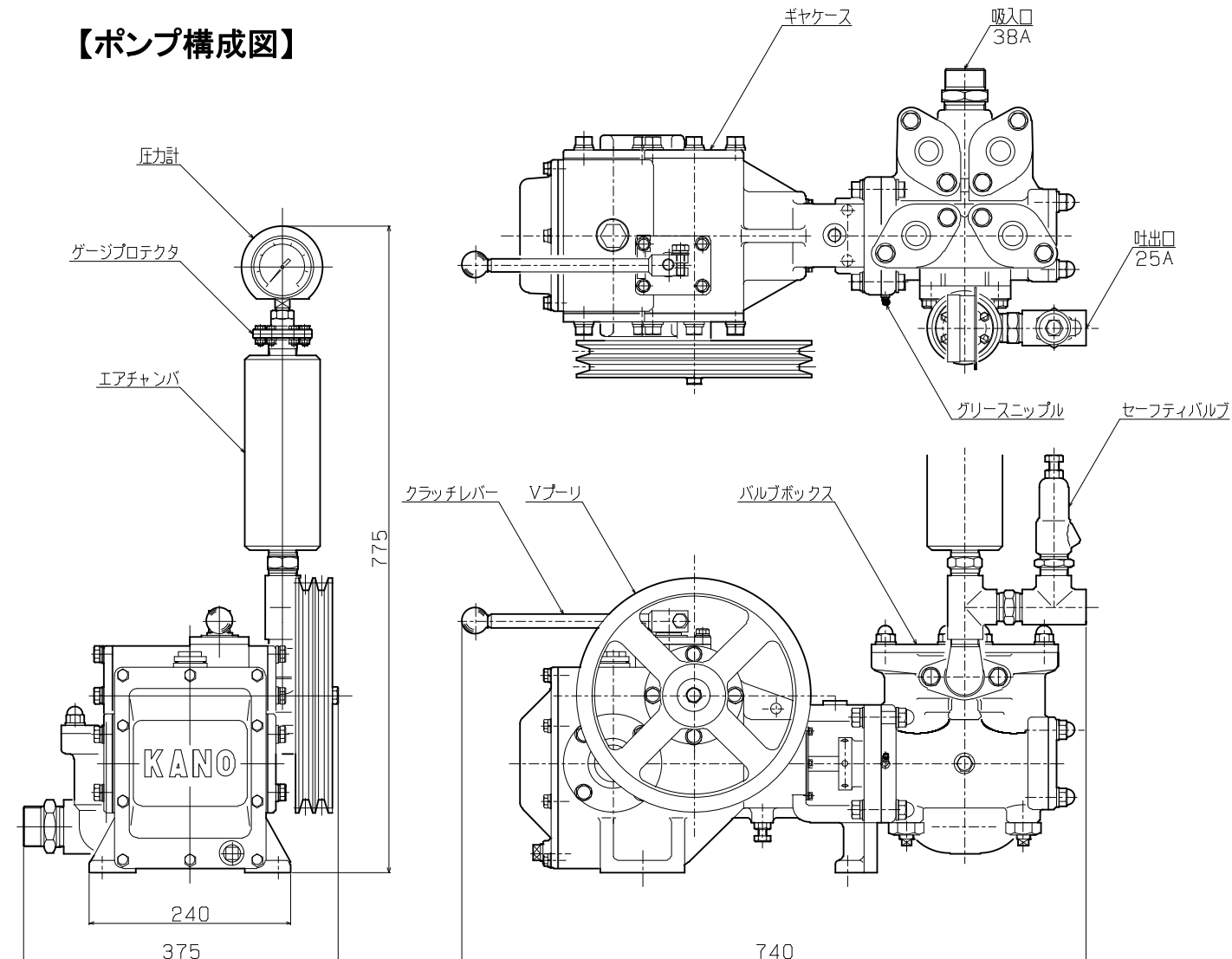

ガイドロッド(SWT)



半自動落下装置(AH-1B)

◇半自動モンケン ガイドロッドネジ緩みテスト

◎結果はYouTubeでご覧下さい

https://youtu.be/DI_8x4dIXpM

